

Slagankare JE+

ETA-bedömd, lämplig för sprinklersystem

ETA-bedömt slagankare för förinstallation med installationsverktyg. A4 för användning inomhus, utomhus och industriellt. Innergånga för metrisk skruvar och stänger. Lämplig skruvlängd är 1-1,5 x ankarets diameter + monteringsjockleken. Litet borrhjup förenklar borrhning och takinstallation. Lämplig för sprinklersystem.

Material: Rostfritt stål A4

Miljö: För användning utomhus

Utförande: Utan krage

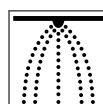

Monteringsanvisning

Borra - Borsta - Blås - Montera. Hur vet jag om ankaret har installerats korrekt? Det är viktigt att ankaret installeras med hjälp av tillhörande montageverktyg med gummiskydd, vilket möjliggör säker, kontrollerad och ergonomisk expansion av ankaret. Verktyget har en anvisning i botten som gör märke i slagankaret när det är rätt monterat.

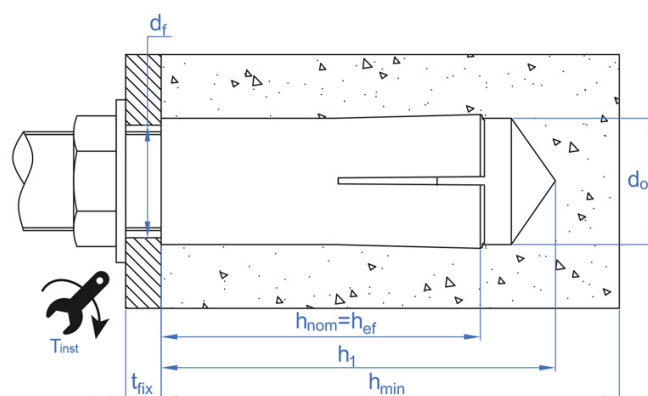
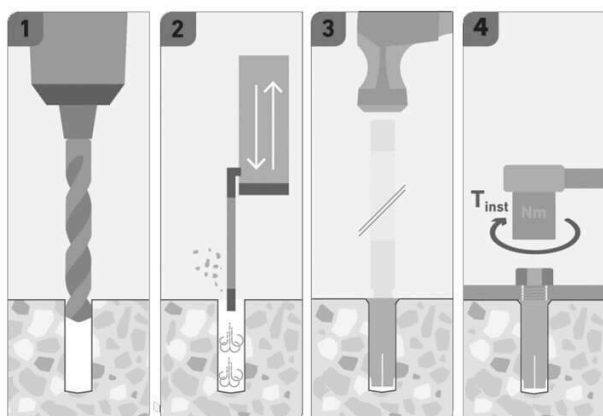

Artnr	9650070114
Dimension, mm	M8x30
BorrØ, mm	10
Längd, L, mm	30
Gänga	M8
Min. borrhjup, h1, mm	33
Invändig gänglängd, mm	13
Min. montagedjup, hnom, mm	30
Min. materialtjocklek, hmin, mm	80
Frigående hålØ, df, mm	9
Åtdragningsmoment, Tinst, Nm	11
Draglast osprucken betong C20/25, kN	1,19
Tvärlast osprucken betong C20/25, kN	1,2
Min. skruvdjup, fmin, mm	8
Effektivt montagedjup, hef, mm	30
ETA_DoP	DOP 4-036-220912-202301, ETA-22/0912
Material	Rostfritt stål A4
Korrosivitetsklass	C5
Benämning	Slagankare JE+8x30 A4
EAN	4061245093574
Antal	100

